

Joy Planned Pooling



Anleitung Nr. 415



Material:

Joy Planned Pooling (Art. 1361),
100 % Polyacryl Anti-Pilling



Lauflänge:

100 g = ca. 165 m



Verbrauch/Fb:

ca. 600g, (600g), {700g}, [700g]
in Farbe 234



Nadel/Zubehör:

Rundstricknadel 5,5



Maschenprobe:

Im Grundmuster gl re:
10 x 10 cm = 16 M x 21 R

Im Halbpattentmuster:
10 x 10 cm = 14 M x 32 R



Muster:

Grundmuster gl re:

Hin-R: re;

Rück-R: li

Halbpattent-Muster

unregelmäßige Maschenzahl:

1. R Rück-R: RM, *1 M re, 1 M li*, von * bis * fortl wdh, RM

2. R Hin-R: RM, * 1 M li, 1 M mit U li abheben*, von * bis * fortl wdh, RM

3. R Rück-R: RM, *1 M re, die M mit U li zusstr.*, von * bis * fortl wdh, RM

Die R 2 und 3 fortl wdh.

Oversized Pullover

S, (M), {L}, [XL]

Rückenteil:

Mit Nadel Nr. 5,5 90, (96), {102}, [108] M anschl und 10 cm im Halbpattentmuster str, dann im Grundmuster gl re weiterstr. Nach 65 cm ab Anschlag die mittleren 20, (22), {24}, [26] M für den Halsausschnitt abk und die Seiten getrennt beenden. Beidseitig 1 x 5 M abk. Nach ca. 1,5 cm nach Beginn des Halsausschnittes alle M abk.

Vorderteil:

Wie das Rückenteil str. Für den Halsausschnitt nach 58 cm ab Anschlag die mittleren 4, (6), {8}, [10] M abk und die Seiten getrennt beenden. Für die Ausschnitttrundung beidseitig 1 x 5, 1 x 3, 2 x 2 und 1 x 1 M abk. In gleicher Höhe wie das Rückenteil alle M abk.

Ärmel:

Mit Nadel Nr. 5,5 34, (38), {42}, [46] M anschl und im Halbpattentmuster str. Für die Ärmelschrägung beidseitig in jeder 6. R nach und vor der RM 12 x 1 M aus dem Querfaden verschr zun. Nach 40 cm oder in Wunschlänge alle M abk.

Fertigstellung:

Alle Teile spannen und anfeuchten, trocknen lassen. Seiten-, Schulter und Ärmelnähte schließen. Ärmel annähen. Aus dem Halsausschnitt die M auffassen und im Halbpattentmuster str. Nach 4 cm alle M abk.

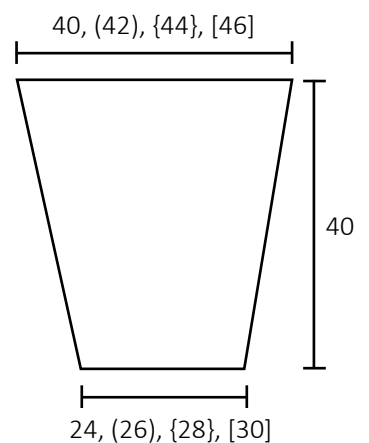
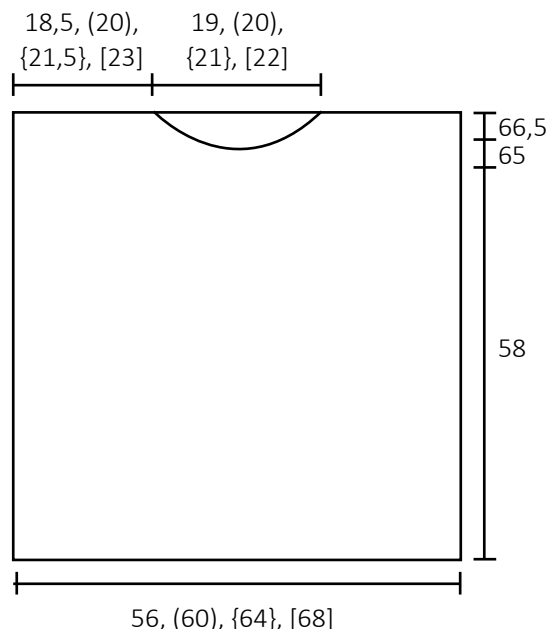

Angaben in cm

